

# Wohlfühloase Dampfbad

Individuell nach Kundenwunsch gefertigt.

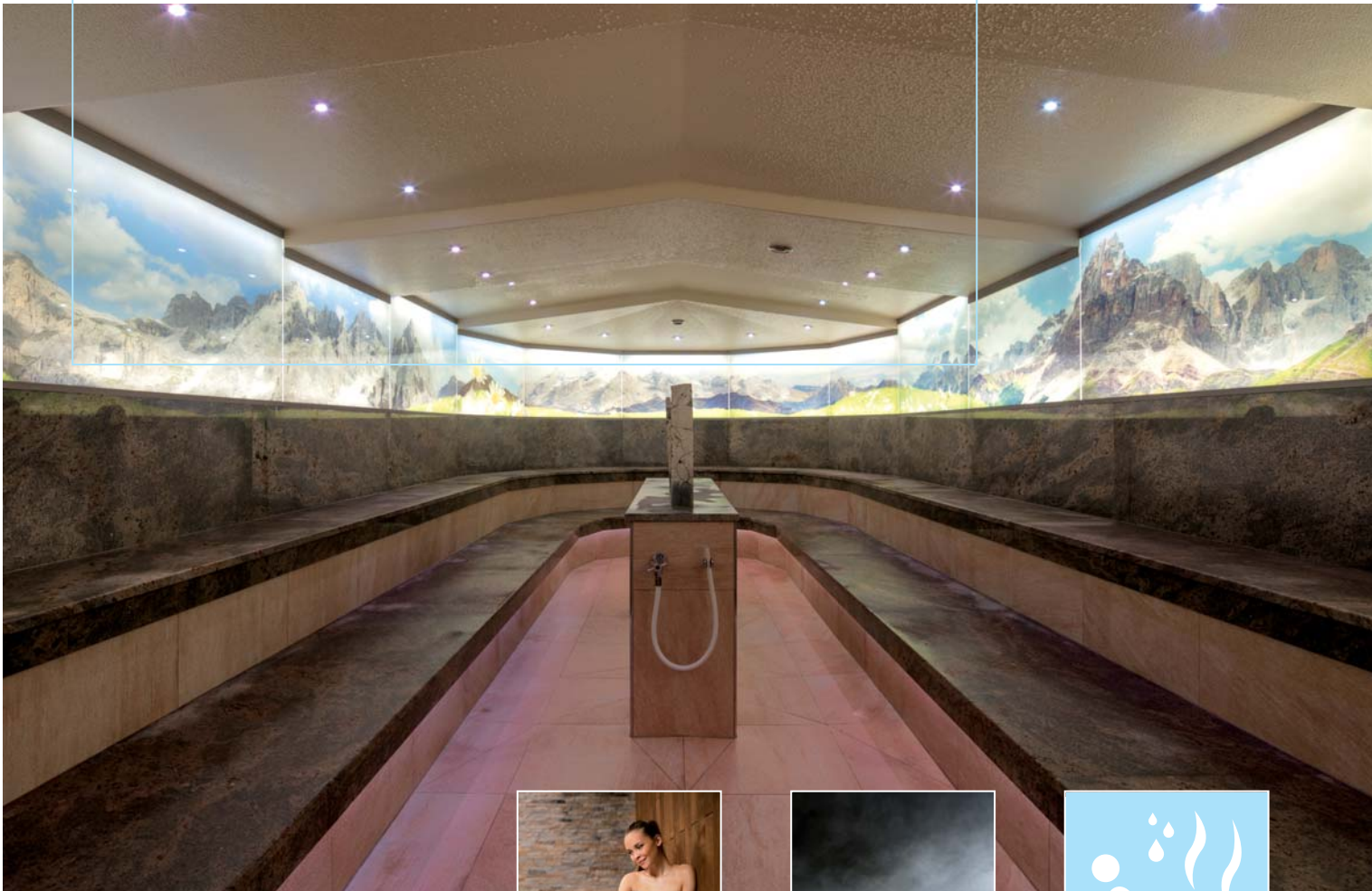



Veluwe Bron, NL



Ellidus Resort, DE

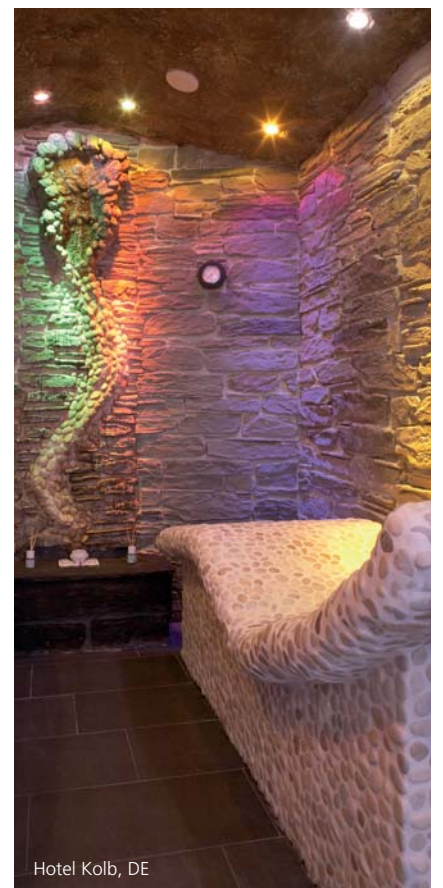

Hotel Kolb, DE

# Das besondere Extra jeder Wellnessanlage

## Jedes Dampfbad ein Unikat

wedi bietet vielfältige Möglichkeiten, Ihr ganz persönliches Dampfbad zu gestalten. Von der Wahl der Kabinengeometrie über die Dachgestaltung, komfortable Sitz- und Badmöbel bis hin zur technischen Ausstattung lässt sich jedes Detail nach Belieben einplanen.

Das wedi Basismaterial besteht aus einem wasserdichten XPS Schaumkern mit einer glasfaserarmierten sowie mörtelbeschichteten Oberfläche. Es ermöglicht die Ausführung verschiedenster Konstruktionen: Wand- und Dachelemente können werkseitig beschichtet, Ausfräsungen für elektrische Leitungen in die einzelnen Module eingearbeitet oder Licht- und Soundtechnik integriert werden.

Die Vorteile im Überblick:

- 100 % wasserdichtes System
- Basismaterial ist leicht und stabil zugleich
- Maßgenaue Fertigung von Sonderelementen
- Hoher Vorfertigungsgrad von komplexen Sonderbauteilen
- Werkseitige Integration von Technikelementen
- Einfache, schnelle und sichere Montage
- Über 30 Jahre Praxiserfahrung

# Fertigungs- und Projektkompetenz aus einer Hand

wedi wird den gesteigerten Produkt- und Projektanforderungen bei der Realisierung von Spa- und Wellnessanlagen gerecht und unterstützt Planer, Investoren und Verarbeiter in jeder Projektphase: Von der Planung und Fertigung, über die Logistik und Lieferung bis hin zur Bauphase und Inbetriebnahme vor Ort.

Planungsunterstützung:

- Allgemeine Produkt- und Systemberatung
- Erfahrungsaustausch und Unterstützung bei der Lösungsfindung
- Technische Beratung und Machbarkeitsprüfung
- Unterstützung bei der Detail- und Kostenplanung
- Beratung bei der Erstellung von Leistungsverzeichnissen und Ausschreibungstexten
- Benennung von Referenzen und ausführenden Betrieben

Ausführungsorganisation:

- Kalkulationsunterstützung bei der Angebotserstellung
- Einweisung auf der Baustelle und ggf. Verarbeiterschulung
- Logistikkoordination und direkte Baustellenanlieferung
- Unterstützung bei der Gewerkekoordination auf der Baustelle

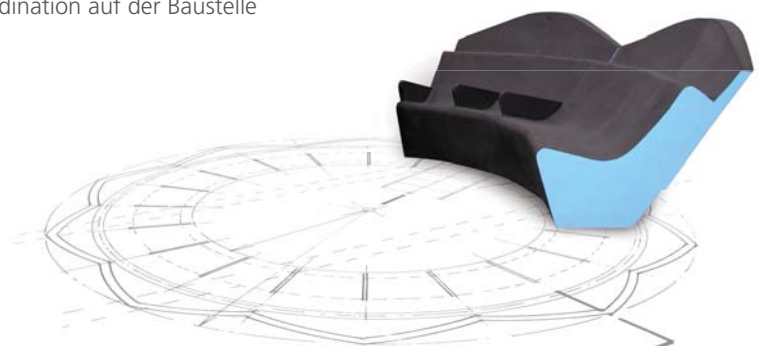

Alle Serviceleistungen zur Planungsunterstützung und Ausführungsorganisation sind unverbindlich und vom jeweiligen Planer und/oder Verarbeiter bzw. Kunden verantwortlich zu prüfen und freizugeben. Bei den in dieser Broschüre enthaltenen Angaben, Abbildungen, generellen technischen Aussagen und Zeichnungen ist darauf hinzuweisen, dass es sich hier um allgemeine Mustervorschläge und Details handelt, die diese lediglich schematisch und hinsichtlich ihrer grundsätzlichen Funktionsweise darstellen. Die jeweiligen technischen Vorgaben und Angaben zu den wedi Produkten in den technischen Datenblättern und Anwendungsrichtlinien sind dabei zwingend zu beachten.



## 1. Planung und Konstruktion

Das wedi Konstruktions- und Experten-Team unterstützt Sie intensiv bei der Detailplanung und integriert Produkte, Systeme und Technik in Ihre Planungsskizzen. So bleiben alle Schritte kalkulierbar und das Gesamtprojekt zeiteffizient und wirtschaftlich.

## 2. Fertigung

Präzise von Beginn an. Ob Basisprodukte, individuelle Formteile, mit oder ohne Aussparungen – alle Komponenten werden mit hochmoderner Produktionstechnologie im wedi Werk in Emsdetten detailgenau und Ihren Anforderungen entsprechend gefertigt. Dabei verlässt kein Produkt oder Modul das Haus, ohne auf sämtliche relevanten Parameter geprüft zu werden. Maßhaltigkeit und Qualität stehen dabei an oberster Stelle.

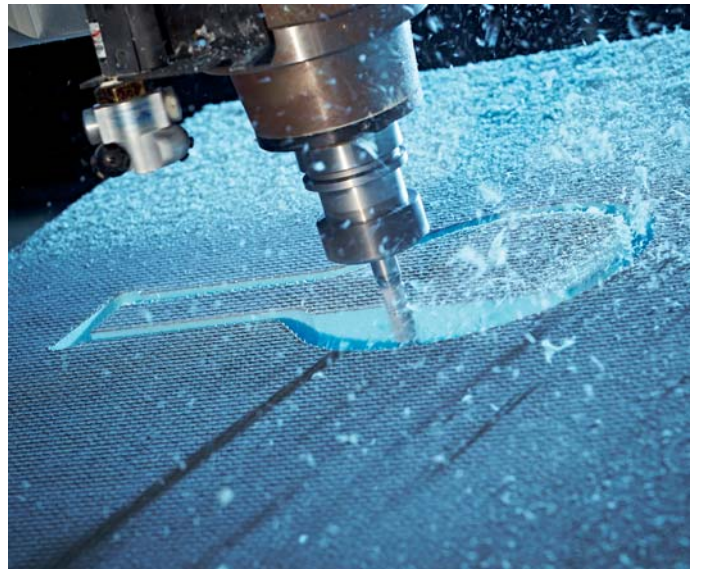

## 3. Logistik zur Baustelle

Direkte Lieferung ohne Umwege. Alle fertigen Komponenten Ihres neuen Dampfbades werden dank der betriebseigenen wedi Logistik pünktlich und zuverlässig geliefert – auf Wunsch direkt zur Baustelle. So können Sie sicher sein, dass der Zeitplan stets eingehalten wird.



## 4. Bauphase vor Ort

Um eine reibungslose Montage vor Ort zu gewährleisten, wird jedes Dampfbad vor der Auslieferung im wedi Werk zur Probe aufgebaut. Hier werden die einzelnen Elemente eindeutig gekennzeichnet, was den Zusammenbau vor Ort deutlich vereinfacht. Dabei unterstützt Sie wedi gerne auf der Baustelle.

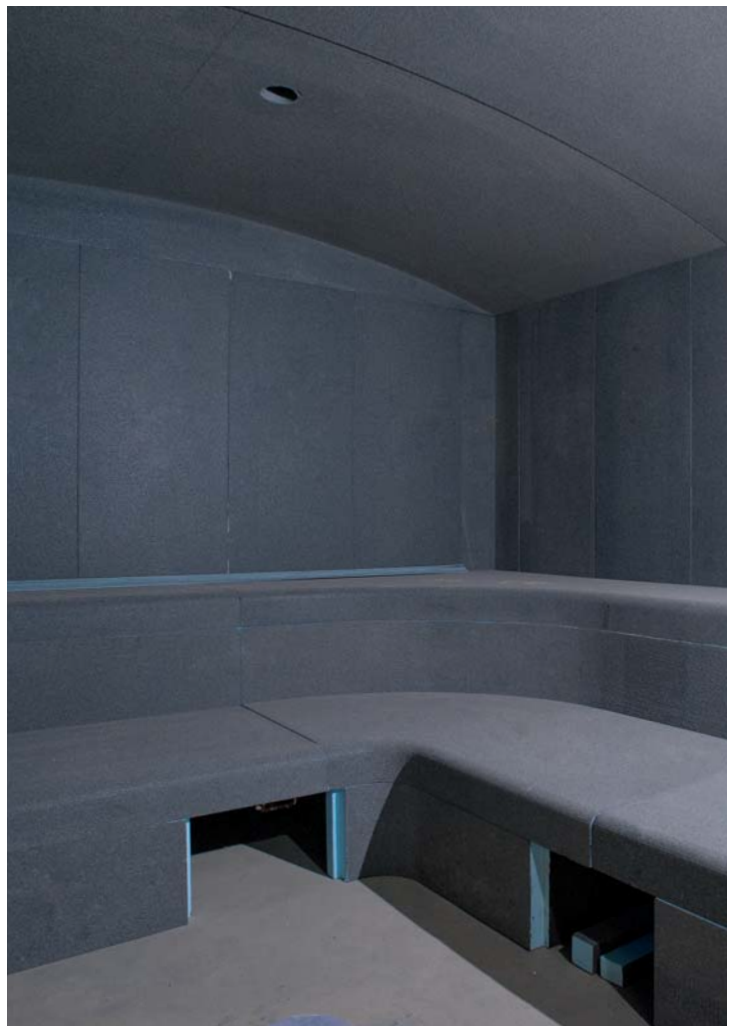

## 5. Inbetriebnahme

Bereit für den Einsatz. Nach der Endmontage und der abschließenden Überprüfung sämtlicher Funktionalitäten kann das Dampfbad direkt verfließt und wie geplant in Betrieb genommen werden.

# Grenzenlos in Design und Funktionalität

## Wandkonstruktionen nach Kundenwunsch

Individuelle Wandkonstruktionen (mit und ohne Technikintegration, mit oder ohne Verstärkungen für spätere Befestigungen) sind in beinahe allen Formaten und Stärken umsetzbar. Sie bilden die tragende Hülle jedes Dampfbads.

## Ausgefallenes Mobiliar

wedi kreiert aus Ihren Ideen in Kombination mit den Fertigungs- und Konstruktionsfähigkeiten der wedi Experten-Teams jegliches Interieur für Ihre Dampfkabine. Und dies stets in enger Abstimmung mit Ihnen, so dass Gestaltung, Funktionalität und Kalkulation für Sie passen.

## Ablauftechnik

Die wedi Ablauftechnik wird bereits werkseitig in das Bodenelement integriert. Dabei kann die Position individuell gewählt werden. Zudem ist das Gefälle bereits an die Ablaufsituation angepasst und somit direkt verfließbar.



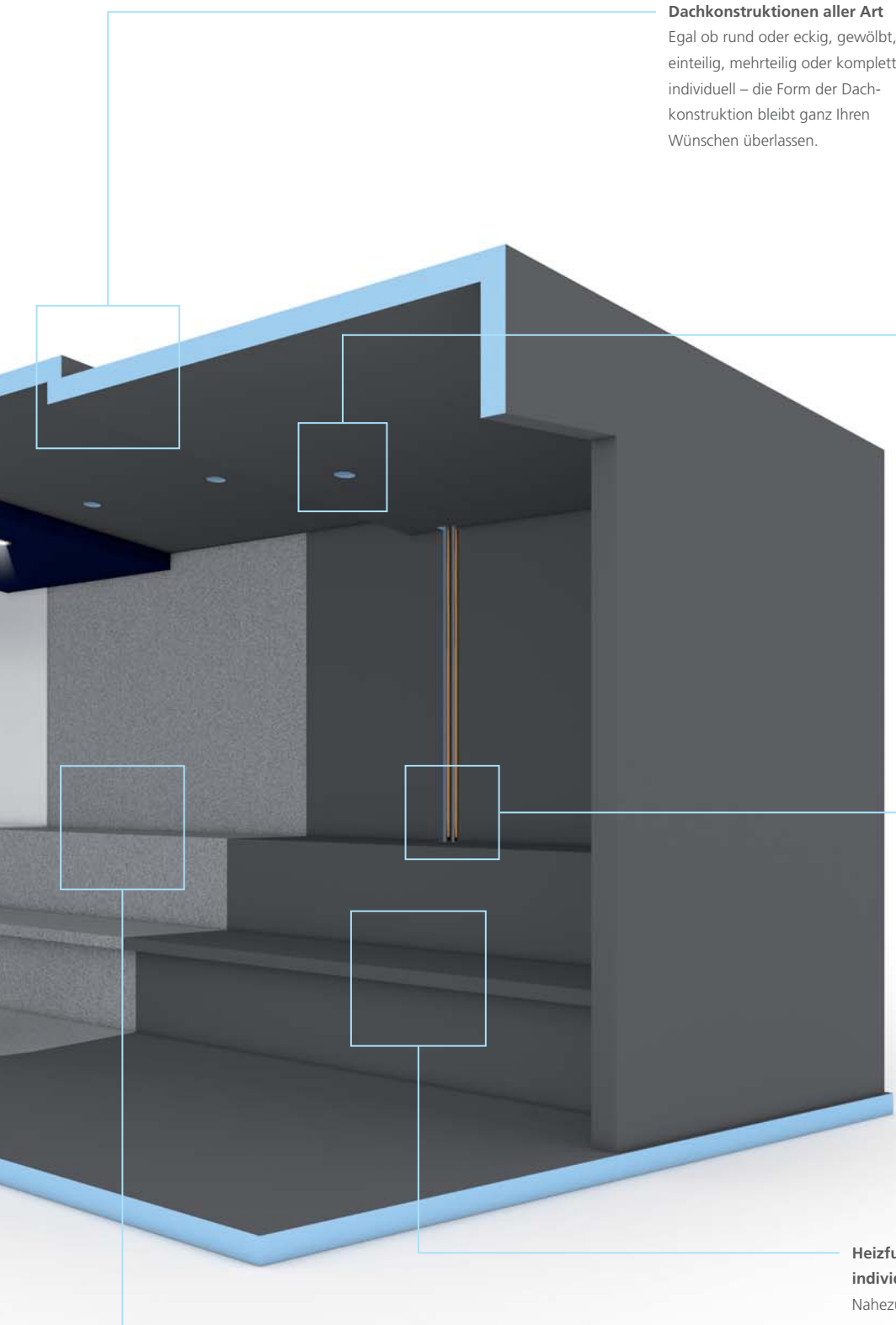

#### **Dachkonstruktionen aller Art**

Egal ob rund oder eckig, gewölbt, einteilig, mehrteilig oder komplett individuell – die Form der Dachkonstruktion bleibt ganz Ihren Wünschen überlassen.

#### **Integrierte Lichttechnik**

wedi verfügt über ein eigenes hochwertiges Portfolio an Lichtsystemen für Ihr Dampfbad. In Abstimmung mit Ihnen erstellen die erfahrenen wedi Konstrukteure den gewünschten Installationsgrad für Ihre Lichttechnik. Der Vorteil: Sie ist steckerfertig und einfach in Betrieb zu nehmen. Und mit IP 67 bestens für die Anwendung in Ihrem Dampfbad geeignet.

#### **Zu- und Abläufe im Gesamtsystem**

Alle Versorgungsleitungen werden wasserdicht und millimetergenau platziert. Dabei werden sämtliche Details im Vorfeld exakt abgestimmt und vor der finalen Umsetzung von Ihnen explizit freigegeben.

#### **Heizfunktionen individuell platzierbar**

Nahezu jedes Bauteil lässt sich mit der passenden Heiztechnik ausstatten, was den Wohlfühlfaktor für den späteren Nutzer enorm verstärkt.

#### **Vielfältige Oberflächen**

Die wedi Beschichtungen eignen sich ideal als Fliesen- und Dekorputzträger – innerhalb und außerhalb der Kabine. Bei den dampfdichten Epoxidharz-Dekorbeschichtungen für Dächer bietet wedi darüber hinaus werkseitig vielfältige Auswahlmöglichkeiten der Oberfläche und Farbe.

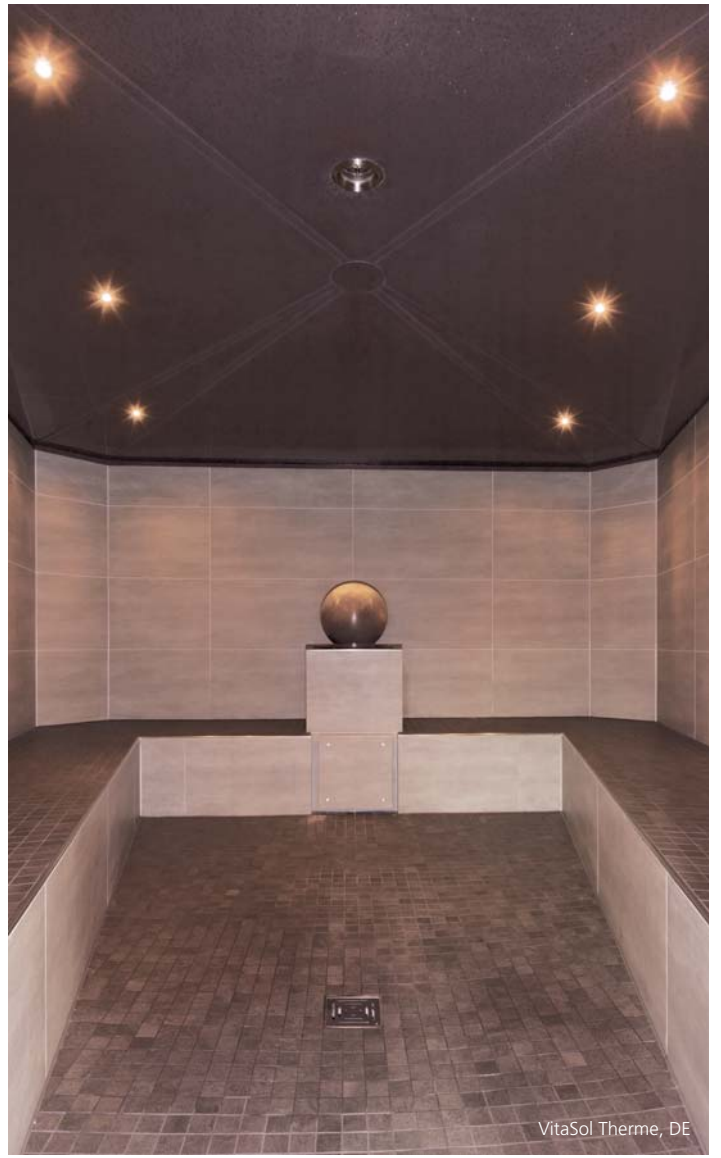

VitaSol Therme, DE



VitaSol Therme, DE

# Der Boden macht den Unterschied

## Individuelle Bodenelemente mit tragender Rolle

Ein wichtiger Bestandteil der wedi Dampfbäder sind die individuell auf die Begebenheiten abgestimmten Bodenelemente. Diese sind nicht nur das Fundament jedes wedi Dampfbades, sondern übernehmen gleich mehrere Funktionen: Mit ihrem vorgefertigten Gefälle dienen Sie als entwässernde Ebene mit leistungsstarker, wedi eigener Ablauftechnik und sind sowohl mit Punkt- als auch mit Linienentwässerung ausführbar. Zusätzlich fungieren die Bodenelemente als Standfläche für die gesamte Kabinenkonstruktion und sorgen durch die speziellen Aufnahme-Nuten für die sichere und passgenaue Montage der Wandelemente. Alternativ zum Bodenelement kann wedi Metallschienen für den bestehenden Untergrund mit der Kontur der ausgewählten Wandkonstruktion liefern. Zu guter Letzt sind die Bodenelemente, wie alle wedi Bauteile, der perfekte Fliesenträger und dienen als wichtiges Gestaltungselement des Spa-Bereichs.

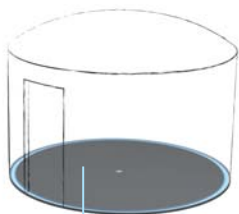

z. B. rund

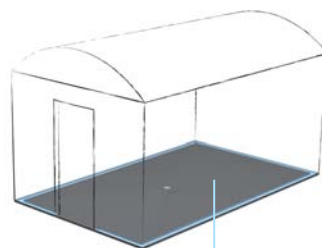

z. B. rechteckig

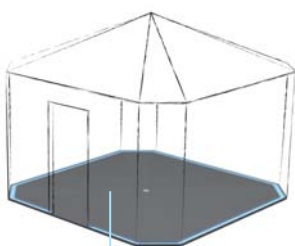

z. B. mehreckig

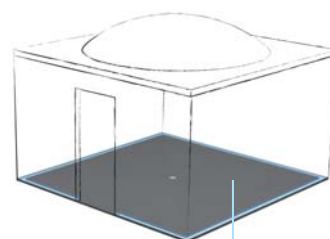

z. B. quadratisch



Hotel Kolb, DE

# Maßgeschneiderte Wandelemente

## Form und Funktion vereint

Je nach Einbausituation oder Designkonzept entwickeln die wedi Konstrukteure verschiedene Wandaufbauten für das individuelle Dampfbad. Sowohl die klassische quadratische oder rechteckige Form, als auch mehreckige sowie runde oder freie Formvarianten lassen sich exakt nach Maß fertigen – und das unter allen statischen Anforderungen. Zusammen mit den passenden Dachformen ergeben sich unzählige Möglichkeiten, einladende Dampfkabinen zu konstruieren. Ob als Standardausführung, mit Aussparungen, Verstärkungen zur Aufnahme von Lasten für die spätere Montage von Griffen, eingearbeiteten Sitzen sowie Leerrohren oder mit individueller Technik – der Grad der Vorfertigung kann für jedes Formteil angepasst werden. Ein schneller Aufbau wird durch die Passgenauigkeit sowie die Leichtigkeit des Materials von wedi garantiert.

z. B. rund



z. B. rechteckig

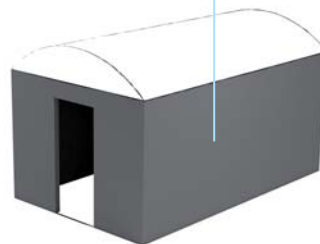

z. B. mehreckig

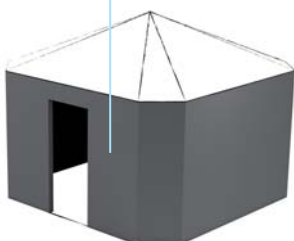

z. B. quadratisch

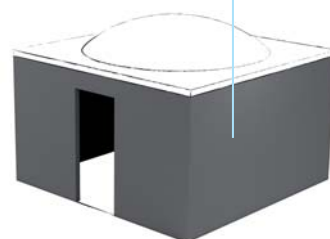

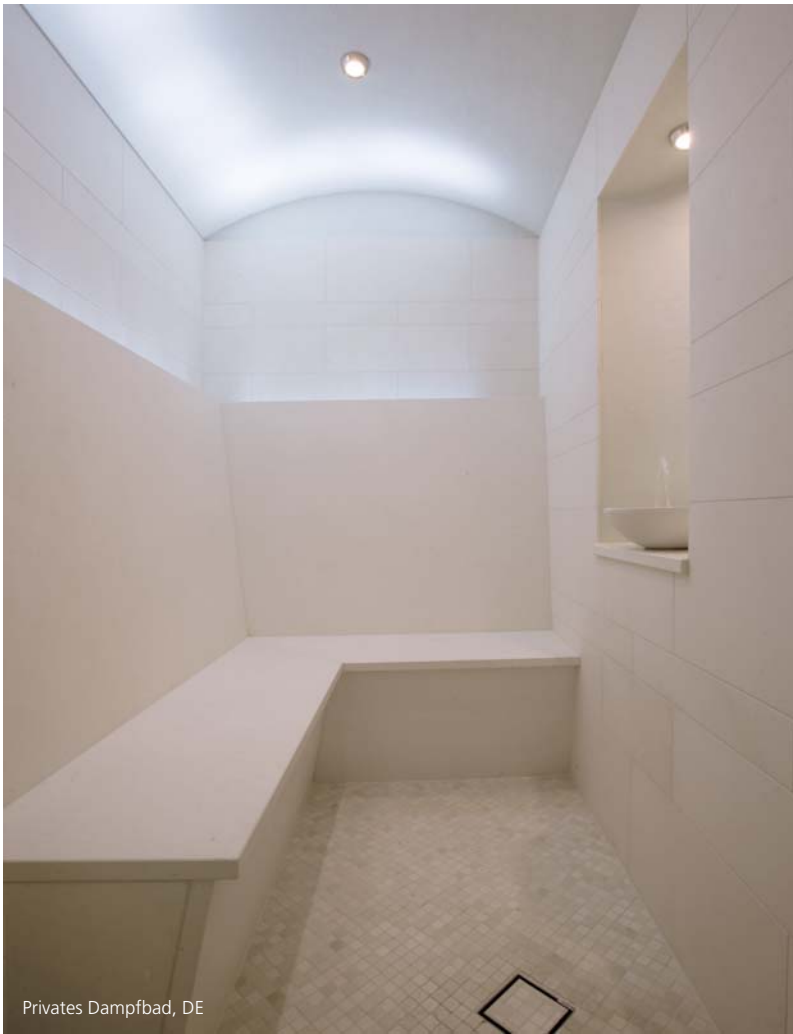

Privates Dampfbad, DE

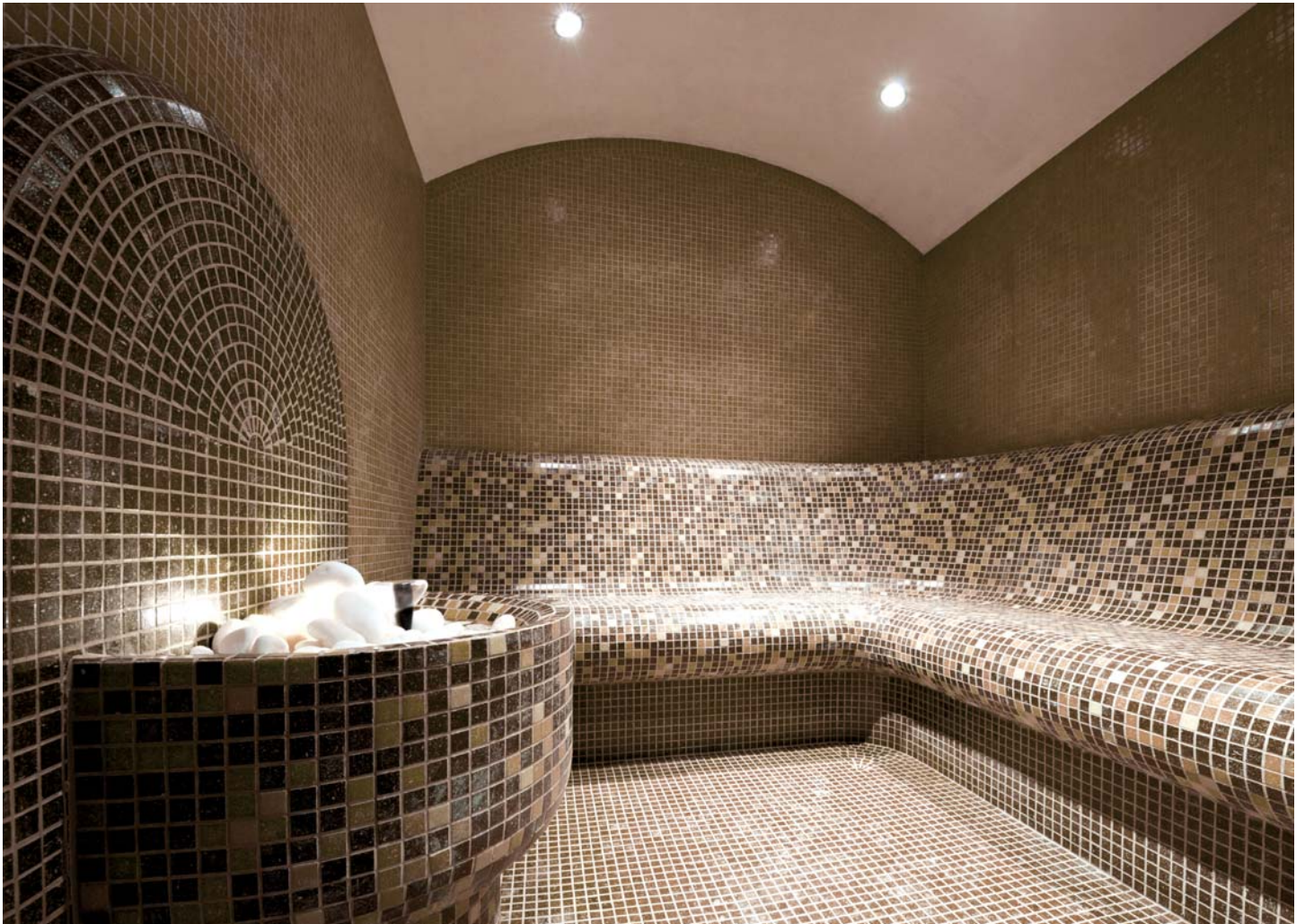

# Dachkonstruktionen ganz nach Wunsch

## Dachelemente mit gewünschtem Vorfertigungsgrad

Das Dach ist für jedes Dampfbad eines der gestalterisch wichtigsten Elemente. Seine Formgebung und Farbe in Kombination mit Licht und Wasserdampf sorgen später für ein schönes Ambiente. Ob spitz oder flach, ob gebogen oder kantig – Ihren Vorstellungen sind hier keine Grenzen gesetzt. Dank moderner Frästechniken in der wedi Fertigung kann jede technische Anforderung von Beginn an berücksichtigt und in die Konstruktion integriert werden. Dabei sind die Vorfertigungsgrade frei wählbar. Neben der einfachen Standardausführung können alle benötigten Aussparungen für elektrische Leitungen werkseitig eingearbeitet oder sogar die gewünschte Technik, wie z. B. Lichttechnik, integriert werden.

z. B. Kuppel-Dach



z. B. Tunnel-Dach

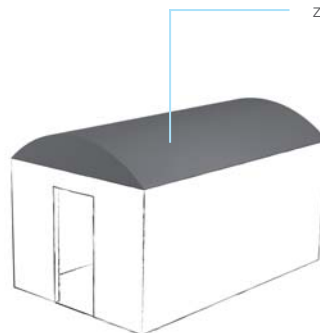

z. B. Spitz-Dach

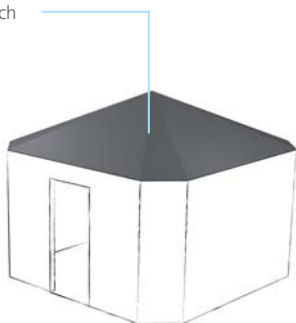

z. B. Individual-Dach

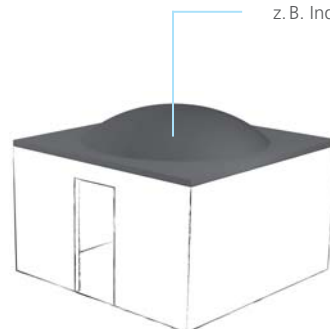





# Extras für jeden Anspruch

## Große Auswahl an Ausstattungselementen

Für die perfekte Ausstattung der Dampfkabine bietet wedi eine große Auswahl an Wellness-Fertigelementen. Von Sitzbänken in den verschiedensten Formen über ausgefallene Liegen bis hin zu praktischem Zubehör wie Nischen und Glastüren lassen sich die Dampfbäder beliebig ausstatten und erweitern. Alle Elemente können als Standardausführung bestellt oder individuell auf die gewünschten Maße angefertigt werden.

### **z. B. modulare Bankelemente**

Ob gerade Bänke, Ecklösungen oder saubere Abschlusselemente, mit dem Sanoasa Bankkonzept lassen sich großzügige Sitzkombinationen realisieren.

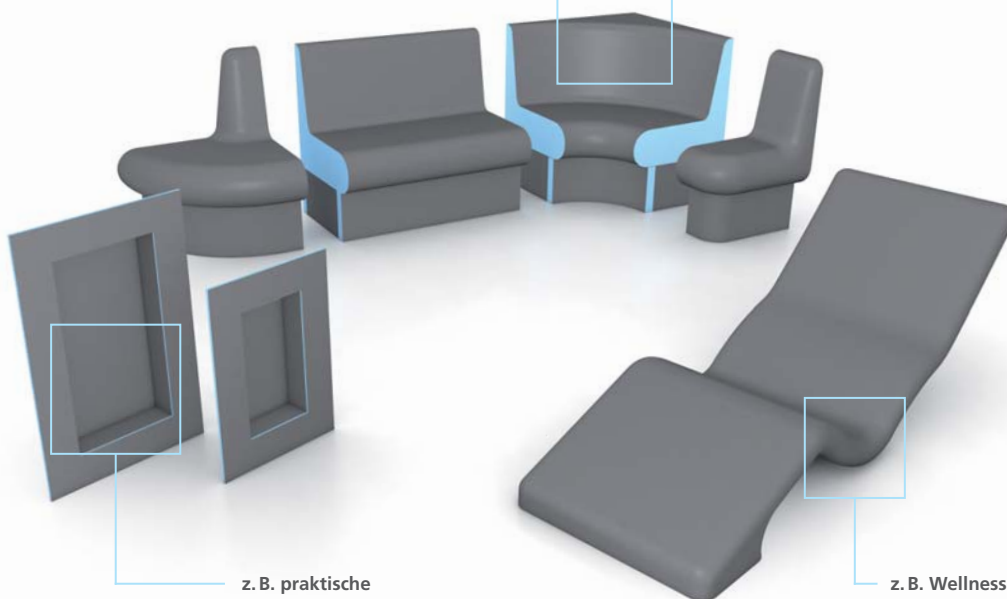

### **z. B. praktische Ablageflächen**

Die praktischen wedi Sanwell Nischen bieten viel Platz zur Ablage.

### **z. B. Wellness-Liegen**

Die individuell verfließbaren Sanoasa Liegen geben dem Wellness-Bereich seine individuelle Note.

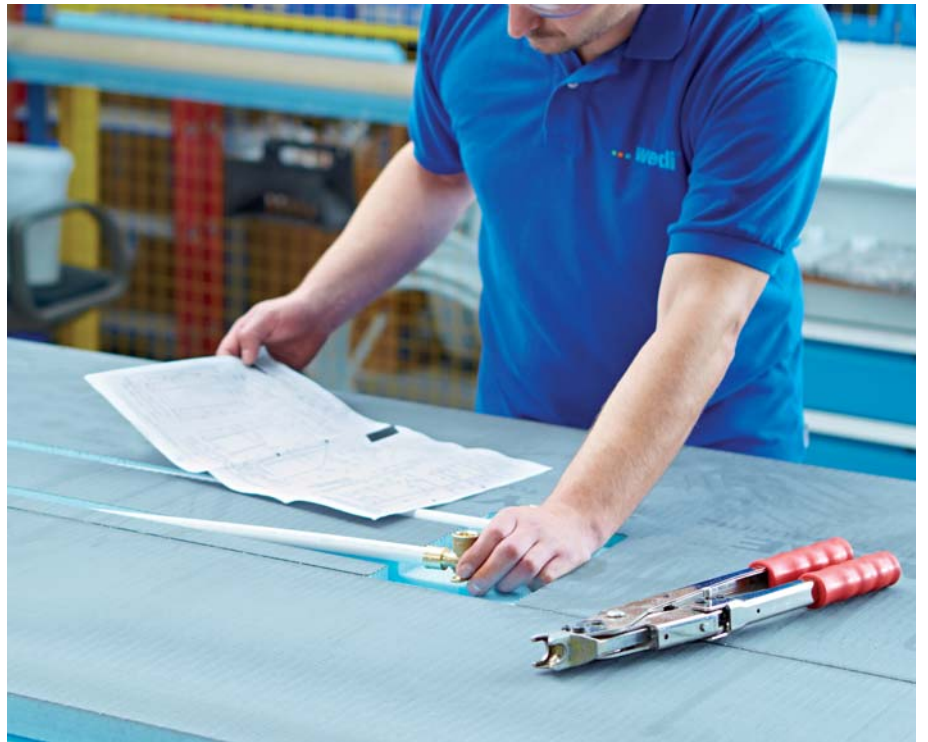

# Technikintegration von A-Z

## Alle Komponenten individuell vorgefertigt

Zu einem modernen Dampfbad gehört ein ansprechendes Designkonzept mit technisch durchdachter Ausstattung. Deshalb lassen sich die wedi Systemkomponenten und -module optional mit effektvoller Lichttechnik, wie z. B. akzentuierten LED-Spots, farbwechselnden RGB-Strahlern, biegsamen Lichtleisten sowie ausgereifter Dampftechnik, hochwertigen Armaturen, Heiz- und Lüftungszuleitungen oder sogar High-End Lautsprechern ausstatten.

Alle Formteile und Designelemente werden individuell nach Kundenwunsch gefertigt. Auch hier bestimmt der Kunde den Grad der Vorfertigung.

## Standardausführung

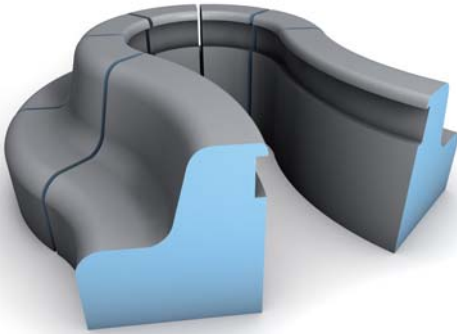

Ob individuelle Wand- und Dach- oder fertige Ausstattungselemente, die einzelnen wedi Systemkomponenten werden in der Standardausführung ohne weitere werkseitige Vorfertigungsmaßnahmen direkt zur Baustelle geliefert und können vor Ort schnell und einfach montiert werden. Standardausführung heißt hierbei: wasserdichter XPS Schaumkern, glasfaserarmierte und mörtelbeschichtete Oberflächen, die ohne weitere Abdichtungsmaßnahmen direkt nach der Montage verfliesen werden können.

---

## Technik-Vorbereitungen

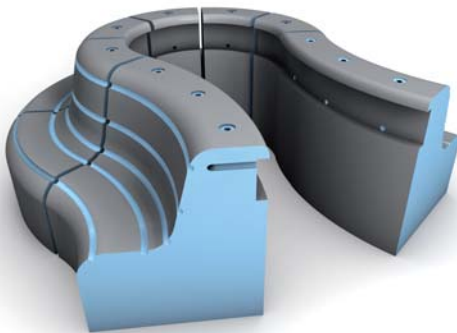

Die benötigten Aussparungen und Durchführungen, z. B. für Auf- und Unterputzarmaturen, Massagedüsen oder Heizschläuche, können vorab eingeplant und in die Systemmodule eingearbeitet werden, so dass vor Ort direkt mit der Installation begonnen werden kann.

---

## Integrierte Technik

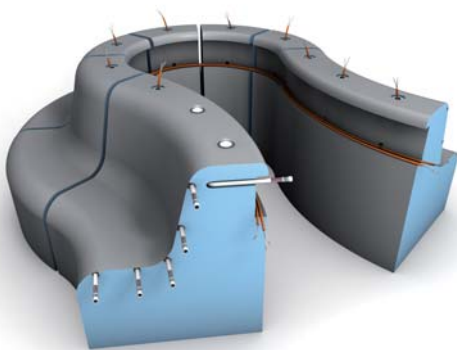

Die gewünschte Technik, wie z. B. Halogen-/LED-Strahler oder Faserlichtleiter, Lautsprecher-Anlagen sowie Leitungen für elektrische oder Warmwasser-Heizsysteme werden integriert und gerne ab Werk mitgeliefert.

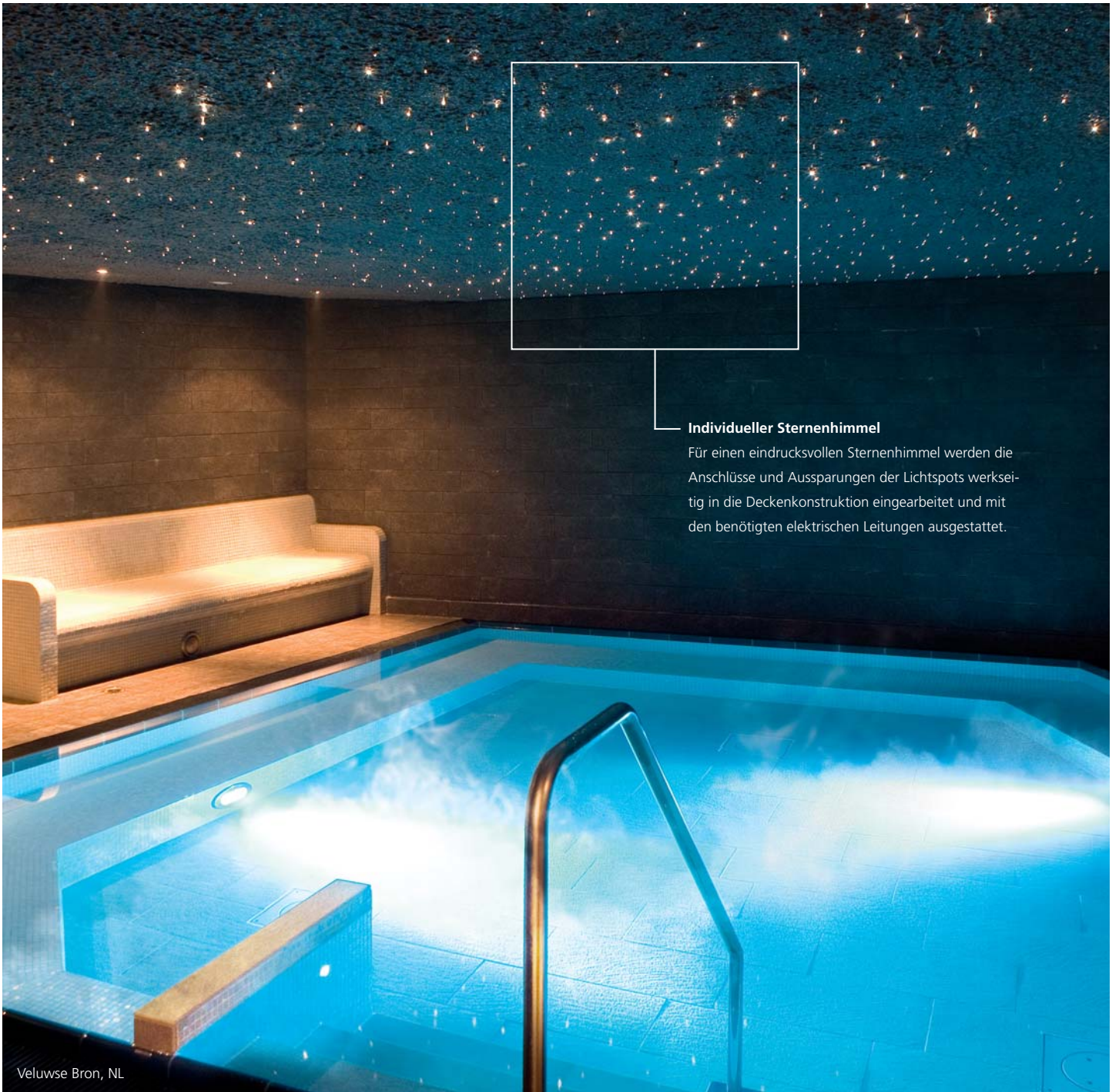

Veluwe Bron, NL

#### Individueller Sternenhimmel

Für einen eindrucksvollen Sternenhimmel werden die Anschlüsse und Aussparungen der Lichtspots werkseitig in die Deckenkonstruktion eingearbeitet und mit den benötigten elektrischen Leitungen ausgestattet.





**Lautsprecher**

Moderne Lautsprecher- und HiFi-Systeme können bereits ab Werk mit eingeplant und die benötigten Aussparungen in die Wand- und Deckenmodule eingearbeitet werden.



**Vielfältige Spots & Lichtleisten**

Ob in der Decke, im Boden, in den Wandflächen oder sogar in Liegen und Sitzbänken, die benötigten Stromanschlüsse für praktische LED-Spots, flexible LED-Lichtleisten aus Aluminium oder Strahler-Set mit Swarovski Kristallen können inklusive individueller Steuerungstechnik für die gesamte Beleuchtung in die Planung der Dampfkabine integriert werden.

### Heiztechnik

Auch die Integration von speziellen Heizsystemen kann wedi einplanen oder ab Werk mitliefern.



Bad Grünewald, DE



### Dampftechnik

Alle Schnittstellen zur Anbindung von gängiger und markenunabhängiger Dampftechnik werden den Kundenbedürfnissen entsprechend ab Werk eingeplant.



### Armaturen und Düsen

Auf Wunsch können die Dampfkabinen werkseitig mit Aussparungen und Durchführungen für hochwertige Armaturen von namhaften Herstellern ausgestattet werden.

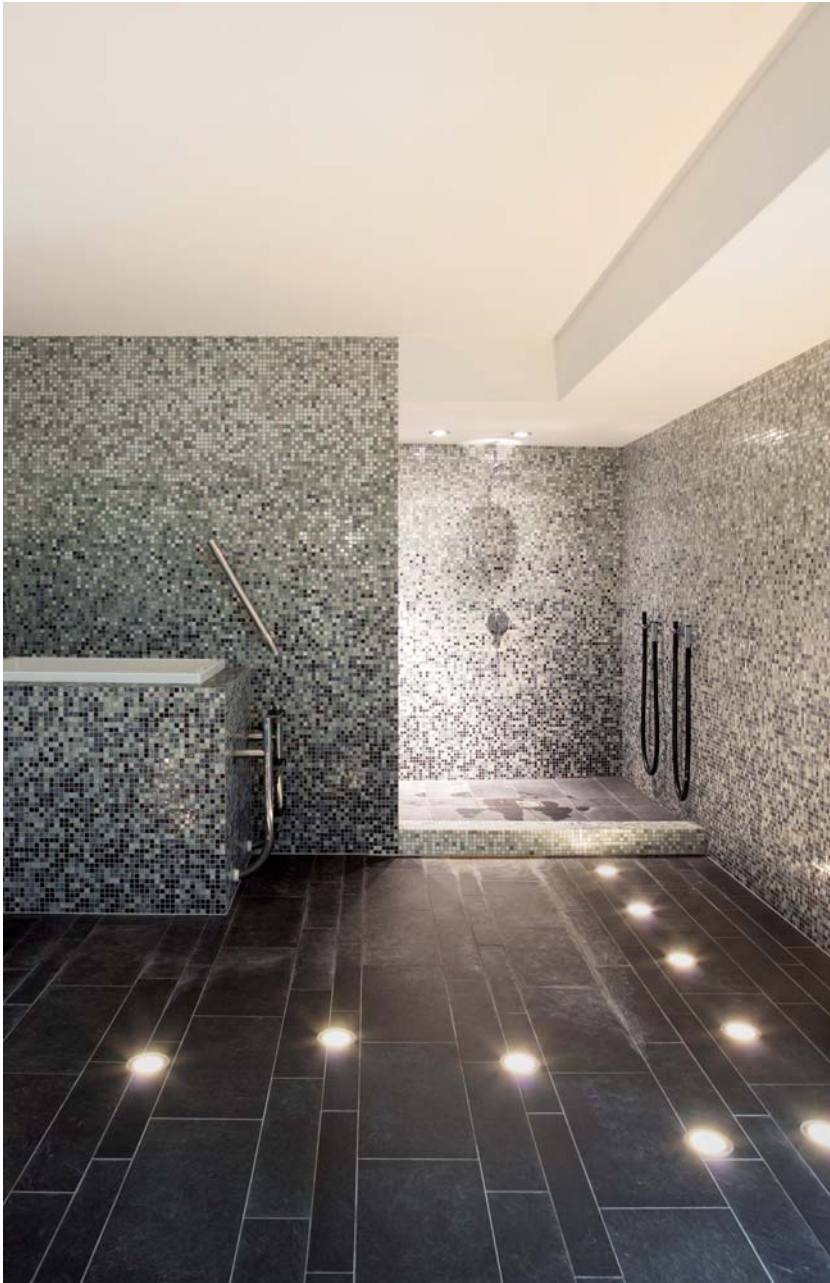





# Optik und Haptik. Die Wahl der Oberfläche.

wedi bietet unterschiedliche Beschichtungsarten für alle Dampfbad-Bestandteile an. Die Basis der individuell gefertigten Module sind die beidseitig mit Mörtel beschichteten wedi Bauteile. Zur Ausbildung einer konstruktions-schützenden Dampfbremse oder für die farbige Endbeschichtung bietet wedi verschiedene Möglichkeiten, welche wahlweise werkseitig oder direkt vor Ort ausgeführt werden können.

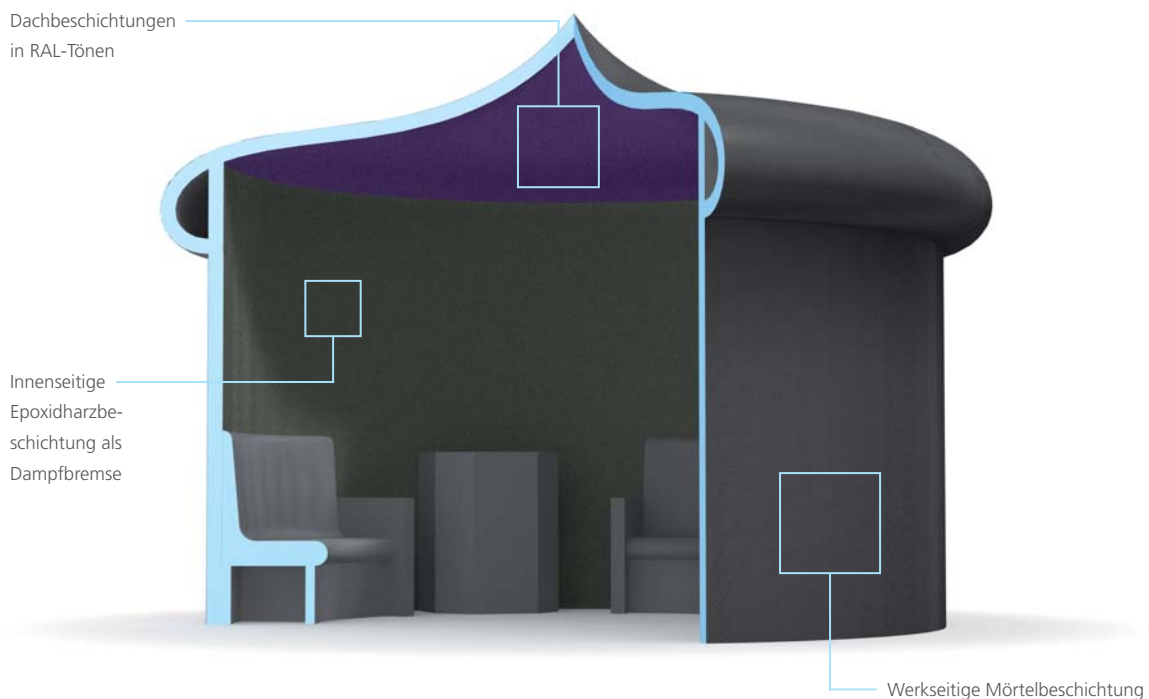

## Werkseitige Mörtelbeschichtung

Die individuell gefertigten Dampfbad-Elemente werden in der Basis-Variante mit einer beidseitigen Mörtelbeschichtung geliefert. So kann der Kunde vor Ort über die weitere Beschichtung entscheiden, wie z. B. Fliesen, Mosaik oder farbige Endbeschichtung.



---

## Innenseitige Epoxidharzbeschichtung als Dampfbremse

Bei Dampfbädern empfiehlt wedi die konsequente Ausführung einer Dampfbremse, um Schäden durch Wasserdampf zu vermeiden. Hierzu wird auf der innenliegenden Seite der Dampfbad-Elemente eine abgesandete Epoxidharzbeschichtung aufgebracht. Sollte der Kunde eine bauseits applizierte Epoxidharzbeschichtung wünschen, so liefert wedi die Elemente mit einer raumseitig gewebeverstärkten Mörtelschicht.



## Dachbeschichtungen in RAL-Tönen

Für das Dach des Dampfbades bietet wedi eine nachhaltig sichere Beschichtung mit moderner Flake-Struktur an, welche in diversen RAL-Farben lackiert werden kann. Elemente wie Lautsprecher oder Durchführungen werden auf Wunsch mit lackiert, damit das Gesamtbild stimmig ist. Da die Beschichtung im wedi Werk aufgetragen wird, sind bauseits keine weiteren Arbeitsschritte erforderlich.



**Flake** in z. B. RAL 7004 Signalgrau



**Flake** in z. B. RAL 6027 Lichtgrün

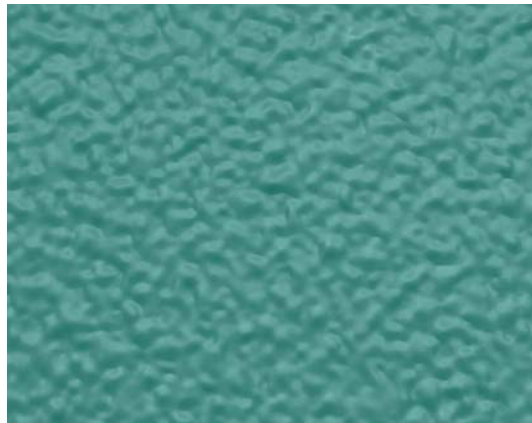

**Flake** in z. B. RAL 6033 Minttürkis

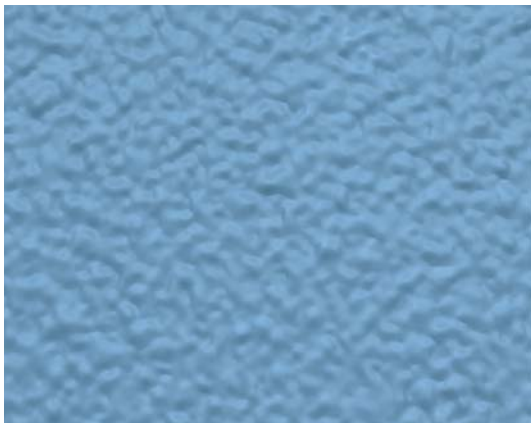

**Flake** in z. B. RAL 5024 Pastellblau

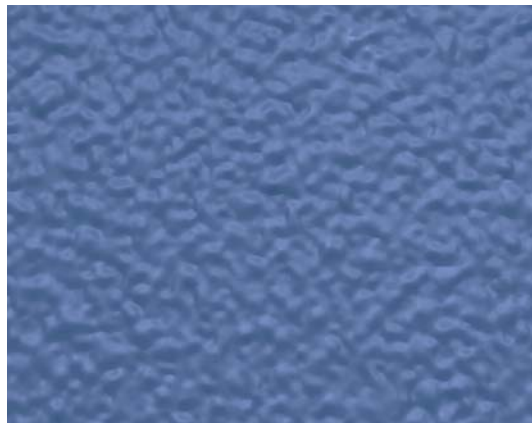

**Flake** in z. B. RAL 5023 Fernblau

# Ihr Projekt in guten Händen

## Wir beraten Sie von Anfang an

wedi eröffnet Ihnen vielfältige Möglichkeiten, Ihr individuelles Dampfbad zu gestalten. Wir beraten Sie von A bis Z – von der Projektplanung über die Auswahl der Kabinenform, der technischen Ausstattung bis hin zur logistischen Organisation und der Bauphase vor Ort. Profitieren Sie von der Expertise unserer erfahrenen Spezialisten und unserem internationalen Partnernetzwerk.

Für technische Fragen steht Ihnen unsere Projekt-Abteilung mit Rat und Tat zur Seite. Sie erreichen uns unter **+49 2572 156-0** oder **[project@wedi.de](mailto:project@wedi.de)**



# Datenabfrageformular für Projektanfertigungen

Kunde: \_\_\_\_\_

## Anfragegegenstand:

Ansprechpartner Kunde: \_\_\_\_\_

- Dampfbad  Erlebnisdusche
- Badewanne/Poolkorpus  Sonderfundo  
(Skizze erforderlich!)

Identifikation: \_\_\_\_\_

Bauvorhaben mit Anschrift: \_\_\_\_\_

Sonstiges: \_\_\_\_\_

## Heizoptionen:

- Sitzbank:  WWH (Warmwasserheizung)  Elektro  keine
- Wände:  WWH (Warmwasserheizung)  keine

## Sitzbankoptionen:

- Sitzbank:  Bellina  Comoda  Projekt
- Bankenden:  gerader Schnitt (beschichtet/unbeschichtet)  Enden gerundet
- Bankecken:  90° Ecke  Ecke gerundet
- Unterbau:  gerade Ausführung  gerundete Ausführung

Länge [m]: \_\_\_\_\_ (Hinweis: Grundriss bei Winkelkombinationen sowie Sonderformen bitte separat skizzieren!)

- Fußbecken:  Ja  Nein  werkseitige Armatur-  
Untergrundverstärkung
- Dampfbremse:  Ja  Nein

## Dachoptionen:

- Flachdach  Pultdach  Spitzdach  Tunneldach  Kuppeldach
- Dach-Beschichtung:  strukturierte Epoxidharz-Beschichtung  
(Kann nur bei einteiliger Ausführung  
des Daches angeboten werden!)  Keine

## Türenkits:

Zargenmaterial (Edelstahl)

- Falzmaß:  591 x 1983 mm  716 x 1983 mm  966 x 1983 mm
- Sonder: \_\_\_\_\_ mm  Keine Zarge = Verstärkung im Türleibungsbereich

## Bodenelement für Dampfbad bzw. Erlebnisdusche:

- Sonderfundo  Aluminium-Bodenschiene  
(nur bei geradem Wandverlauf)  Bodenelement bauseits

# Spa & Wellness



## 01 Pools

Individuell geformte Wellness-Pools mit werkseitig einplanbaren Aussparungen und Durchführungen für z. B. Licht- oder Heiztechnik.

## 02 Treppen und Podeste

Exakt nach Maß gefertigte Treppen und Podeste für Raumgestaltung und Poolausstattung.

## 03 Reihen- und Modulduschen

Funktionale Reihenduschen mit vielfältiger Auswahl an bodengleichen Duschelementen und passenden Wandkonstruktionen.

## 04 Beckenkonstruktionen

Komfortable Fuß- oder kindgerechte Planschbecken in gewünschtem Vorfertigungsgrad.



**05 Bänke und Liegen**

Fertigelemente oder individuelle Freiformen, auf Wunsch mit werkseitig eingeplanten Durchführungen, Leitungen und integrierter Technik.

**06 Wandkonstruktionen**

Stabile und in nahezu allen Formen umsetzbare Wandkonstruktionen zur Abtrennung.

**07 Dampfbäder**

Einzigartige Dampfkabinen, individualisierbar hinsichtlich Vorfertigungsgrad, Formgebung, technischer Ausstattung und Farbe.

**08 Unterwasserkonstruktionen**

Passend zum Designkonzept gefertigte Unterwasser-elemente, wie z. B. Liegen, Treppen etc.



- Australien
- Belgien
- Bosnien-Herzegovina
- Dänemark
- Deutschland
- Estland
- Finnland

- Frankreich
- Griechenland
- Großbritannien
- Island
- Irland
- Italien
- Kanada

- Kroatien
- Lettland
- Litauen
- Luxemburg
- Niederlande
- Norwegen
- Österreich

- Polen
- Portugal
- Rumänien
- Russland
- Schweden
- Schweiz
- Serbien

- Slowenien
- Spanien
- Tschechien
- Türkei
- Ukraine
- Ungarn
- USA



**wedi GmbH**

Hollefeldstraße 51  
48282 Emsdetten  
Deutschland

Telefon +49 2572 156-0  
Telefax +49 2572 156-133

info@wedi.de  
www.wedi.eu

